



МОКРОГОРСКА ШКОЛА МЕНАЏМЕНТА  
MOKRA GORA SCHOOL OF MANAGEMENT

# 9. LETNJI VIVALDI CMO FORUM

< U SUSRET DRUGOJ DEZENIJI!

21 – 23. Jun 2018.

  
МОКРОГОРСКА ШКОЛА МЕНАЏМЕНТА  
MOKRA GORA SCHOOL OF MANAGEMENT

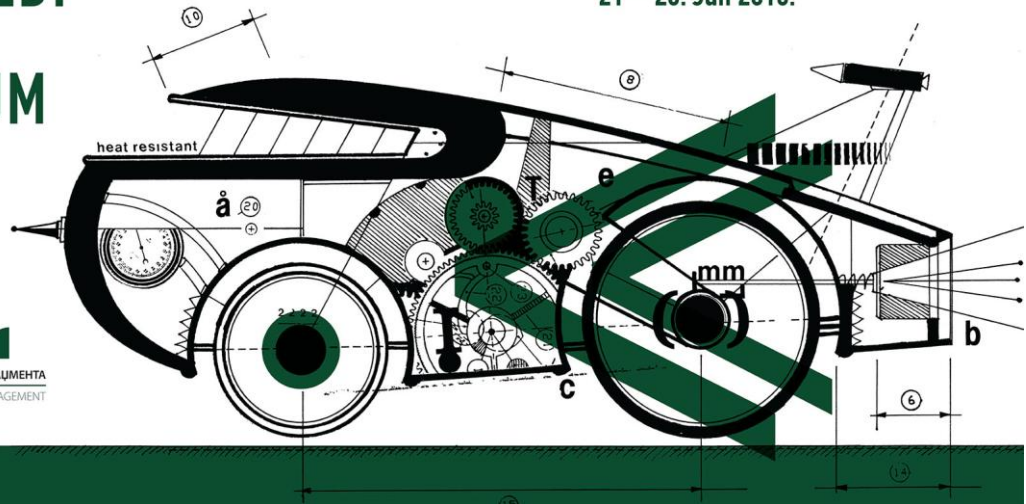

## PROGRAM

### ČETVRTAK, 21. JUN 2018.

- 12:00 – 13:00** Dolazak i registracija učesnika  
*@Recepcija hotela Mečavnik*
- 13:00 – 14:00** Ručak  
*@Restoran Viskonti*
- 14:00 – 15:00** **OTVARANJE LETNJEG VIVALDI CMO FORUMA**  
Uvodno predavanje: Dragan **PETROVIĆ**, Direktor operacija, Mokrogorska škola menadžmenta  
Tema: **Šta je kreativno u Srbiji?**  
*@Amfiteatar Noam Čomski*
- 15:00 – 16:00** **PREDAVANJE**  
Tema: **Big Data – Šta s njima?**  
Predavač: Marijana **AGIĆ MOLNAR**, Generalni direktor, GfK  
*@ Amfiteatar Noam Čomski*
- 16:00 – 16:20** Kafe pauza  
*@Restoran Viskonti*



МОКРОГОРСКА ШКОЛА МЕНАЏМЕНТА

MOKRA GORA SCHOOL OF MANAGEMENT

- 16:20 - 17:30**     **PANEL 1**  
Tema: **Reakcija i akcija. Danas do kraja**  
Moderator: **Vera AČIMOVIĆ**, Strategic Planner, I&F McCann  
Panelisti:  
Filippos **NANOPOULOS**, Head of Operational Marketing, Delhaize Serbia  
Vladimir **SUVODOLAC**, Business Director, Centrade Cheil  
Predrag **SIMIĆ**, Creative Director, Leo Burnett / Publicis One  
*@Amfiteatar Noam Čomski*
- 17:30 – 18:15**     **PREDAVANJE**  
Tema: **Marketing u realnom vremenu**  
Predavač: Bojan **JOKSIMOVIĆ**, Managing Director, O5 Brand Design Consultancy  
*@Amfiteatar Noam Čomski*
- 18:15 – 19:30**     **PANEL 2**  
Tema: **Knocking on (real time) Marketing Door**  
Moderator: Miloš **ILIĆ**, Strategic partner, O5 Brand Design Consultancy  
Panelisti:  
Mirko **MANDIĆ**, Managing Director, SVA  
Katarina **ŠIBALIĆ**, Marketing direktor, Strauss Adriatic  
Miloš **ALEKSIĆ**, Digital Account Manager, Direct Media  
*@Amfiteatar Noam Čomski*
- 20:30 – 21:30**     Večera  
*@Restoran Viskonti*
- 21:30 – 23:00**     **Late night talks**  
Tema: **E baš vam hvala**  
Marko **VIDOJKOVIĆ**, Pisac  
*@Zmajevog nezd, MŠM kampus*

#### **PETAK 22. JUN 2018.**

- 07:30 – 08:30**     Doručak  
*@Restoran Viskonti*
- 08:30 -09:45**     **PANEL 3**  
Tema: **Koji je vaš broj? – 17 UN ciljeva**  
Moderator: Vanda **KUČERA**, Direktor korporativnih poslova, I&F McCann Grupa  
Panelisti:  
Dušan **STOJAKOVIĆ**, Menadžer za održivi razvoj i korporativni marketing, Hemofarm  
Andrea **RADONJIĆ**, Menadžerka eksternih komunikacija, Coca Cola HBC Srbija  
Jovana **MEHANDŽIĆ ĐURĐIĆ**, Regionalni menadžer za održivi razvoj, Ikea  
*@ Amfiteatar Noam Čomski*
- 09:45 – 10:45**     **RADIONICA**  
Tema: **Kako da budemo kreativniji? - uz Points of You® metodologiju**  
Fasilitator: Stella **KARL ĆOSIĆ**, Sertifikovani POY trener, MOTIV tim  
*@ Amfiteatar Noam Čomski*



- 10:45 – 11:15** Kafe pauza  
*@Restoran Viskonti*
- 11:15 – 12:15** **RADIONICA**  
**Tema: Demistifikacija prodaje u očima marketinga**  
Predavač: Vedran **SORIĆ**, Senior Sales Consultant, Sorbel Group.d.o.o.  
*@Amfiteatar Noam Čomski*
- 12:15 - 13:00** **ISTRAŽIVANJE**  
Tema: **Istina o godinama**  
Predavač: **Željka MIČIĆ**, Research & developoment, I&F McCann Grupa  
*@Amfiteatar Noam Čomski*
- 13:00 – 14:00** Ručak  
*@Restoran Viskonti*
- 14:00 -15:15** **PANEL 4**  
Tema: **Digitalni kanali u službi EMPLOYER BRANDINGA-a**  
Moderatori:  
Milka **NEGROVIĆ**, Account Strategic Manager, Homepage  
Mihaela **TURNER**, Account Client Relations Manager, Homepage  
Panelisti:  
Ranka **MIČEVIĆ**, Manager HR Commercial RS at Philip Morris International  
Jovana **TUFEGDŽIĆ**, External Communication Manager at Coca-Cola HBC Serbia  
Darko **ANDONOV**, Marketing Creative Lead at Nordeus  
*@Amfiteatar Noam Čomski*
- 15:45 – 16:30** Polazak na Čarobni breg i kafe pauza
- 16:30 – 17:30** **PANEL 5**  
Tema: **Strani plaćenici i domaći izdajnici**  
Moderator: Milan **ĆULIBRK**, Glavni i odgovorni urednik, NIN  
Panelisti:  
Ljubinka **MILINČIĆ**, Glavni i odgovorni urednik, Sputnjik  
Rade **RANKOVIĆ**, Glas Amerike  
Zoran **SEKULIĆ**, Vlasnik i urednik, FONET  
*@Čarobni breg*
- 17:30 -19:00** **PANEL 6**  
Tema: **U čijem je dvorištu stvaranje sadržaja? – Simbioza marketinga i PR-a**  
Moderator: Tanja **IKIĆ**, Šef marketinga i PR-a, Poslovi Infostud  
Panelisti:  
Marko **TADIĆ**, Menadžer za razvoj biznisa, Netokracija  
Žana **RANKOVIĆ**, Viši stručni saradnik za marketing i PR, Sava Osiguranje  
Ivan **MINIĆ**, Internet preduzetnik, Osnivač  
*@Čarobni breg*
- 19:00 – 21:30** Out door aktivacija – roštilj na otvorenom - večera  
**Zlatiborac** kobasice, **Naša Zlatka** sir i kajmak i pivo  
*@Čarobni breg*



22:30 – Žurka  
@Restoran Viskonti

**SUBOTA, 23. JUN 2018.**

08:30 – 09:30 Doručak  
@Restoran Viskonti

09:30 – 10:00 **Odjavljivanje iz soba**

10:00 – 11:00 **PREDAVANJE**

Tema: **Da li je moguće podići konkurentnost srpske privrede? – Uloga marketinga**

Predavač: Zoran **ILIĆ**, Vlasnik i direktor, Biomelem

@Amfiteatar Mihajlo Pupin

11:00 – 11:30 Kafe pauza  
@Restoran Viskonti

11:30 - 12:30 **PANEL 7**

Tema: **Fake News – Zašto nas lažu?**

Moderator: Voja **ŽANETIĆ**, Kreativni direktor, Mosaik

Panelisti:

Dragan **ILIĆ**, TV Manijak

Igor **BOŽIĆ**, Izvršni producent, TVN1

Ivan **ĆOSIĆ**, Plain&Hill

@Amfiteatar Mihajlo Pupin

12:30 - **ZAVRŠNA REČ I ZATVARANJE FORUMA**  
@Amfiteatar Mihajlo Pupin

**Odlazak sa Mokre Gore**



МОКРОГОРСКА ШКОЛА МЕНАЏМЕНТА  
MOKRA GORA SCHOOL OF MANAGEMENT

## PRIJATELJI I SPONZORI VIVALDI CMO FORUMA





МОКРОГОРСКА ШКОЛА МЕНАЏМЕНТА  
MOKRA GORA SCHOOL OF MANAGEMENT

## MEDIJSKI PARTNERI

